

TL39

TILHENGERLIFT



- Robust kompakt tilhengerlift
- Hydrauliske støtteben
- Manøvrerbar knekkarm/teleskop bom
- Proporsjonale kontroller for enkel betjening
- Enkel å vedlikeholde

 **snorkel**
www.snorkellifts.com

TILHENGERLIFT

TL39

DIMENSJONER	TL39
Max. arbeidshøyde	13.8m
Max. plattformhøyde	11.8m
Max. arbeidsrekkevidde	6.4m
Plattform bredde (C)	1.15m
Plattform dybde (D)	0.70m
Plassbehov støttebein (A x B)	4.0m x 3.6m
Transport bredde (E)	1.60m
Transport lengde (F)	4.90m
Transport høyde (G)	2.20m
Rekkverk høyde	1.10m
Sparkelishøyde	0.15m

YTELSE	
Plattform kapasitet (SWL)	215kg
Svingkrans rotasjon (ikke kontinuerlig)	540°
Hjul	185R14 C8
Kontroller	elektrisk, hydraulisk

DRIFT	
Kraftkilde	24V DC motor
batteri	4 x 6V, 225Ah

VEKT	
Bruttovekt (DC)	1,694kg
Bruttovekt (Bi-energi)	1,740kg

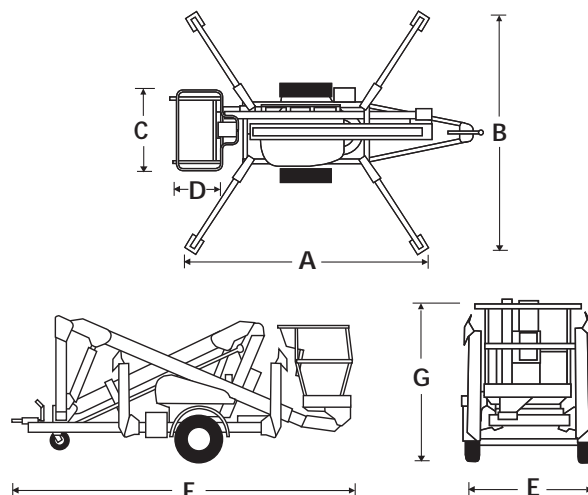

STANDARDUTSTYR

- Hydrauliske støttebein
- Støttebein med belastningsføler
- Knekkarm/teleskop konfigurasjon
- Elektrisk kontroll på plattform og chassis
- Strøm til plattform
- Integrrert automatisk batterilader 230V
- CE godkjent

EKSTRAUTSTYR

- Fargevalg
- Auto nivellerende støttebein med LED-indikatorer
- 180° manuell plattform rotator
- Plattform arbeidsllys
- Blinkende gult varsellys
- Reservehjul
- Løfteører
- Alternative strømkilder:
 - 230V
 - Bensin eller diesel motor
 - Bi-energi (Bensin og batteri)
- Hydraulisk drift på hjul
- GRP plattform
- Heavy duty nesehjul
- Trekkøye
- Nylon støttebeinsputer (sett av 4 stk)

Knutsen Maskin a.s

Trondheimsvegen 251, 2050

Jessheim, Norge.

t: +47 63 94 67 00

f: +47 63 94 67 01

kmaskin@kmaskin.no

www.kmaskin.no

ARBEIDSOMRÅDE

